

Ficha Técnica

SIBER® ONE



Primera Unidad de Tratamiento de Aire Residencial del Mercado

Equipo de ventilación que combina la recuperación de calor con un sistema de acondicionamiento térmico que incorpora la recirculación. Esta doble combinación garantiza el mayor confort, con un sólo grupo y un sólo sistema combinado de ventilación y climatización, optimizando al máximo la instalación y el equipamiento en la vivienda residencial.

VENTAJAS TÉCNICAS

- Potencia de climatización hasta 4-5kW (EN 1397:2022)
- Altas prestaciones en recuperación
- Funcionamiento silencioso
- Free-cooling
- By-pass de ventilación 100% automático
- Diámetros de conexiones hidráulicas: Ø1/2"
- Instalación rápida y sencilla
- Bocas orientables, máxima estanqueidad
- Desagües orientables
- Guías de sujeción y soportes con silentblock

SIBER ONE

Ref.DFONE



Control unidad de ambiente incluido

Mando de control unidad ambiente



- Alimentación AC/DC 24 V
- Pantalla táctil de 160 x 128 píxeles
- Protocolo de comunicación MODBUS
- Sonda de temperatura incorporada
- Sonda de humedad incorporada

CERTIFICACIÓN



certificación en proceso

APP



Caudal:

Caudal máx. ventilación: 200 m³/h
Caudal máx. recomendado: 600 m³/h (incluye clima + ventilación)
Caudal máx. (vent+clima) @ 150Pa: 725 m³/h
Caudal máx. (vent+clima) @ 100Pa: 760 m³/h

Muy bajo perfil - Altura de 27,5 cm

Conectividad MODBUS incluida.

Compatible con cualquier bomba de calor.

DIMENSIONES / FLUJOS DE AIRE

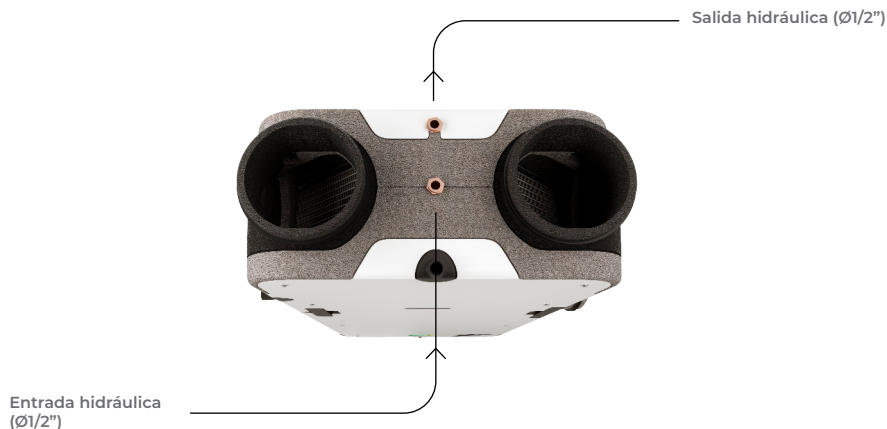
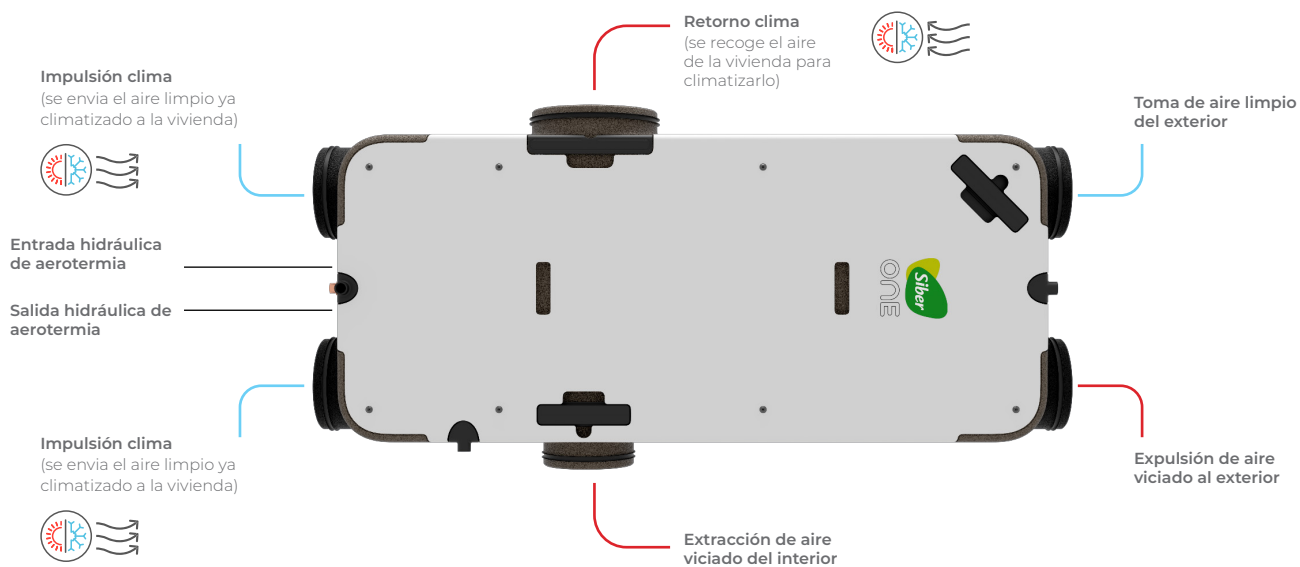
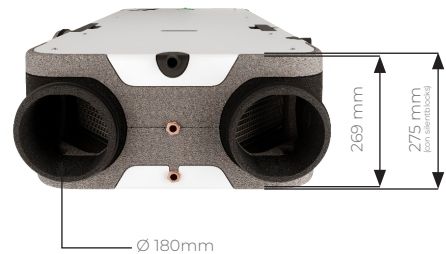
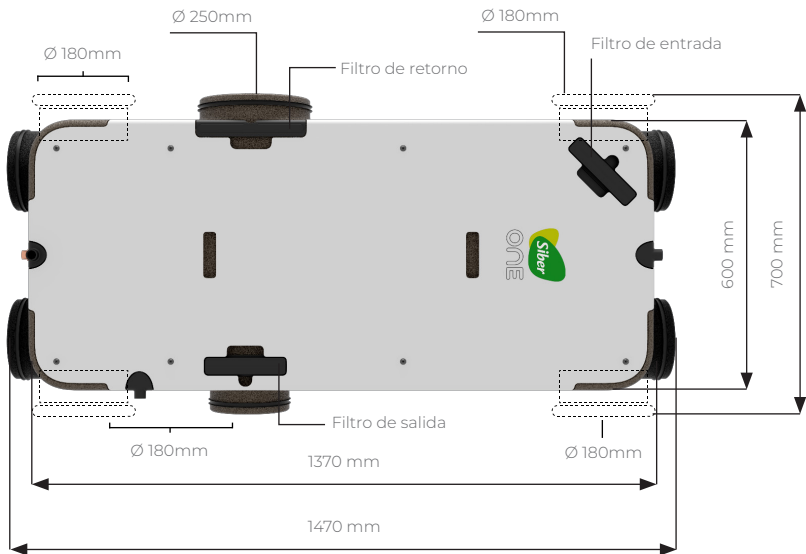

EJEMPLO DE ESQUEMA TIPO DE INSTALACIÓN HIDRÁULICA INDIVIDUAL

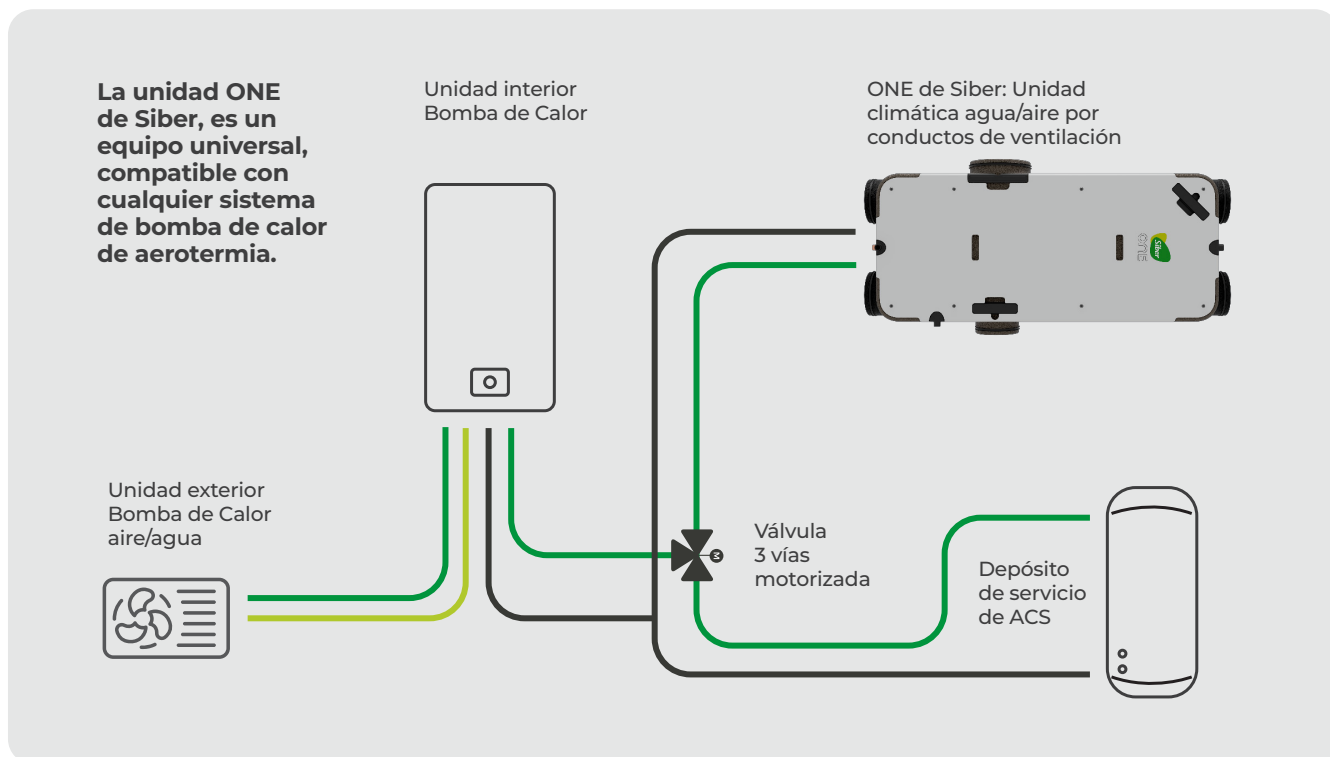

EJEMPLO DE ESQUEMA TIPO DE INSTALACIÓN HIDRÁULICA CENTRALIZADA

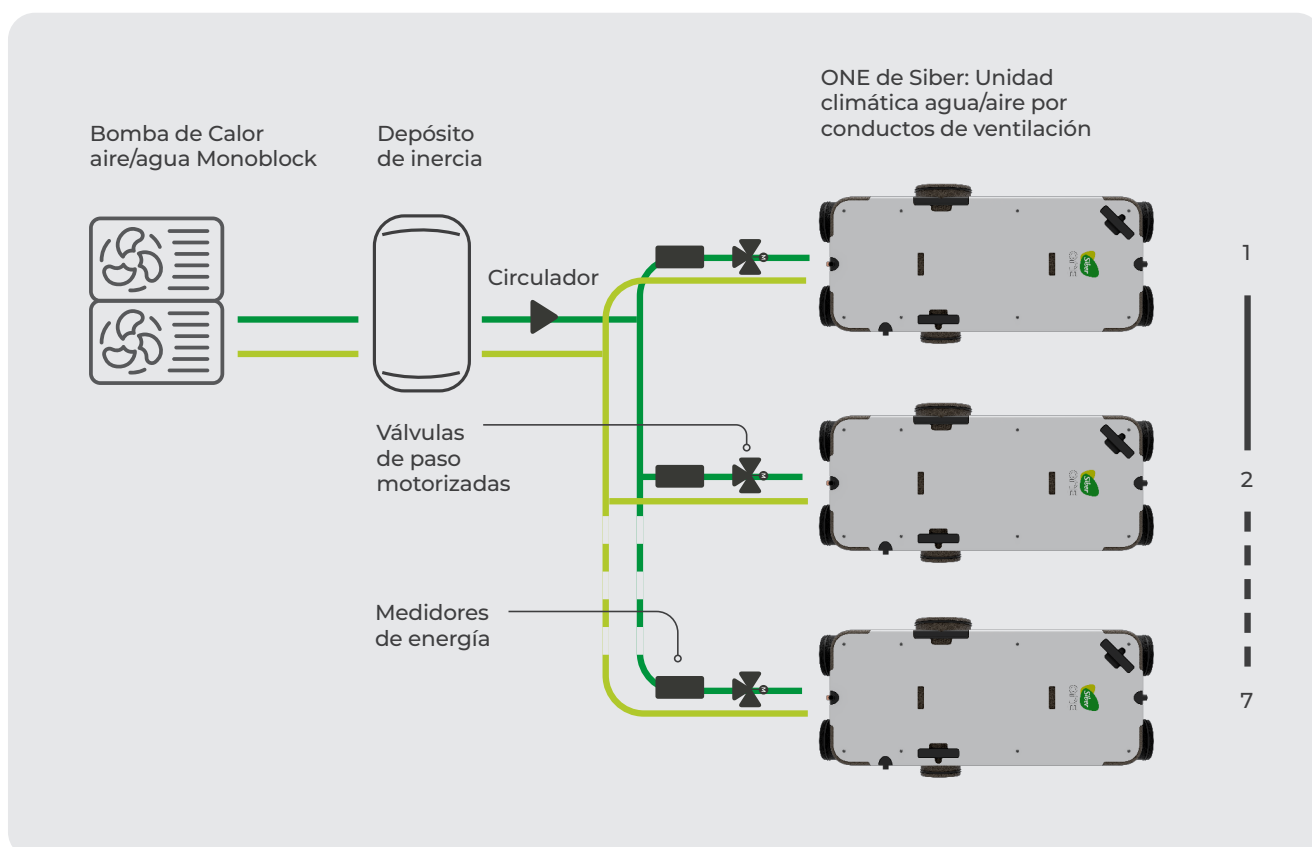

EJEMPLO DEL SISTEMA DE CONDUCTOS DE VENTILACIÓN Y CLIMATIZACIÓN

- Red de Extracción
- Red de Insuflación

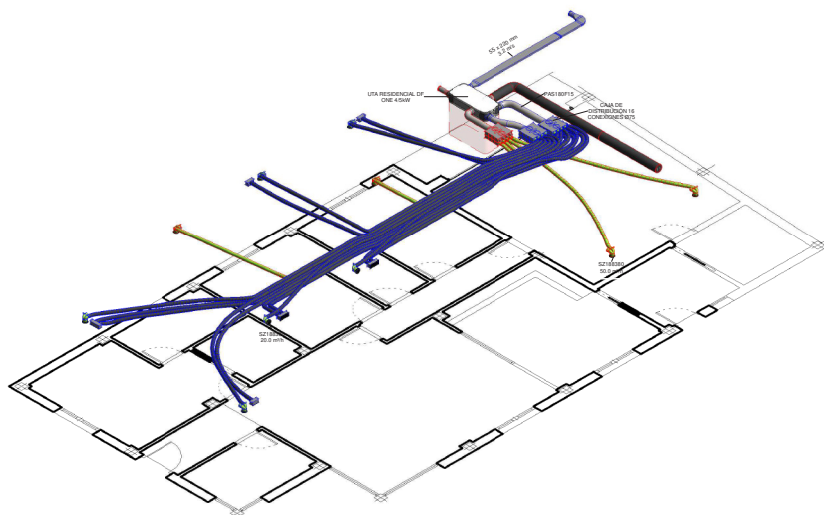

VISTA 3D

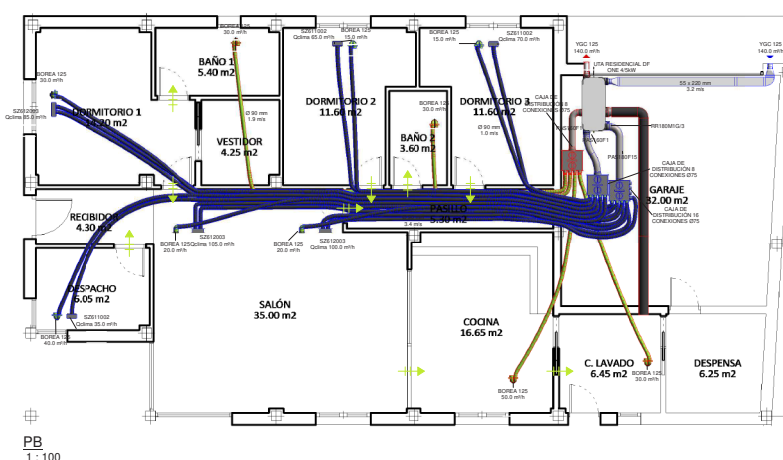

ESPECIFICACIONES TÉCNICAS SIBER® ONE

Tensión de alimentación	230/ 50 Hz
Grado de protección	IP 44
Máximo consumo eléctrico	86,6W
Dimensiones (l x h x p)	1370 x600x275mm
Diámetro de conexión	Ø 180
Diámetro recirculación	Ø 250
Diámetro de la evacuación de condensados	1/2"
Peso	46 kg
Clase de filtro	Coarse 65% (G4)

CONDICIONES TÉRMICAS DE TRABAJO

Magnitud	Unidades	Comportamiento térmico SIBER ONE en Refrigeración					
		760	700	600	500	400	300
Caudal de aire	m³/h	760	700	600	500	400	300
Potencia Total	kW	4,45	4,07	3,67	3,19	2,67	2,16
Potencia sensible	kW	3,20	2,94	2,64	2,28	1,92	1,53
Caudal de agua	l/h	761	690	630	547	444	372
Pérdida de carga	kPa	63,2	54,9	46,3	36,6	25,2	18,3

Temperatura entrada agua = 7 °C (ΔT=5°C)
 Temperatura entrada aire = 27 °C
 Humedad relativa entrada aire = 50%

Magnitud	Unidades	Comportamiento térmico SIBER ONE en Calefacción					
Caudal de aire	m ³ /h	760	700	600	500	400	300
Potencia Total	kW	4,22	3,89	3,42	2,88	2,46	1,97
Caudal de agua	l/h	712	671	594	499	422	339
Pérdida de carga	kPa	48,6	43,4	33	23	16,6	9,5

Temperatura entrada agua = 45 °C (ΔT=5°C)
 Temperatura entrada aire = 20 °C
 Humedad relativa entrada aire = 51%

CURVA CARACTERÍSTICA

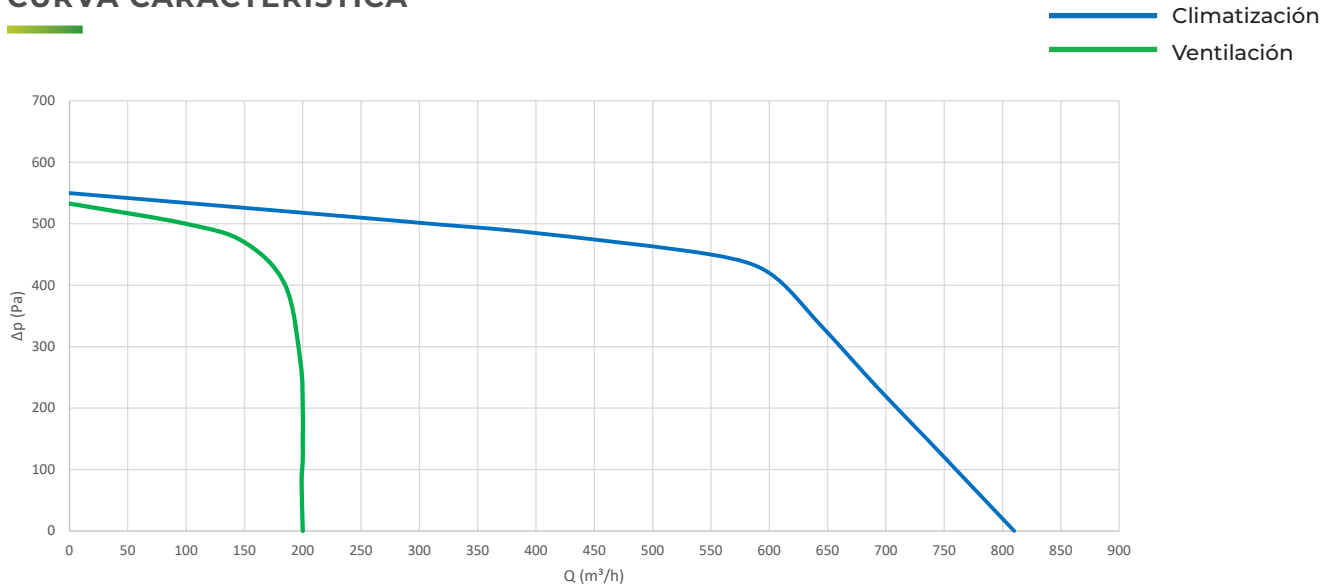

NIVELES ACÚSTICOS

Caudal de ventilación/climatización (m ³ /h)		Ventilación			Climatización			
		75	140	200	350	450	600	750
Potencia acústica Lw (A)	Presión estática (Pa)	50	50	100	50	50	50	50
	Irradiación caja (dB(A))	50,5	52,0	56,4	53,9	55,3	59,5	63,1
	Conducto de extracción (dB(A))	47,2	53,7	58,6	57,4	58,1	60,0	61,9
	Conductos de insuflación (dB(A))	57,3	63,8	69,9	63,8	69,3	73,4	77,4
Presión acústica Lp (A) a 1,5 m	Irradiación caja (dB(A))	35,9	37,4	41,8	39,3	40,7	44,9	48,5

SOSTENIBILIDAD



SOSTENIBILIDAD

Construcción en polímero técnico y acero galvanizado, reduciendo el consumo de recursos y la degradación del planeta.

